

Kit de accesorios y componentes:

1. Hojas fijas x 2
2. Hojas correderas x 2
3. Perfil expansor x 2
4. Guías superiores x 2
5. Guías inferiores x 2
6. Codos de unión de guías x 2
7. Juntujillos de estanteriedad fijo-hoja x 4
8. Imanes de cierre x 2
9. Conjunto tiradores x 2
10. Tornillos (3,5 x 16) x 16
11. Tornillos (4,2 x 22) x 8
12. Tornillos (4,2 x 32) x 4
13. Espicbe pared ϕ 6 mm x 4
14. Conjunto tapa cubretornillos x 4
15. Tapones embellecedores rodamientos x 8
16. Goma cubrecañal x 1
17. Topes de hoja x 8
18. Tapetas de marco x 2

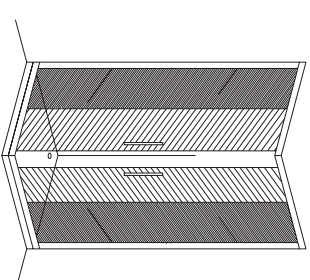

Herramientas para el montaje:
(No incluidas)

1. Taladrador
2. Broca ϕ 6 mm
3. Destornillador
4. Pistola silicona
5. Nivel
6. Lápiz
7. Metro

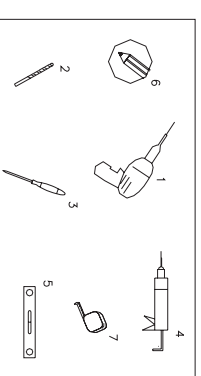

Montaje recomendado para dos personas.



Montaje recomendado por personal cualificado

SECUENCIAS DE MONTAJE

1. Montaje de guías a fijos.

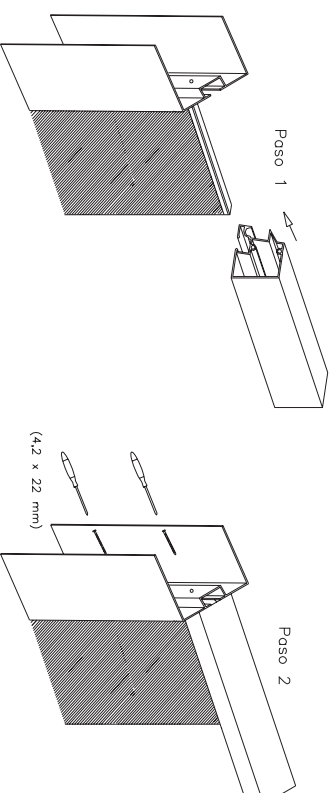

10. Colocación topes de hojas.

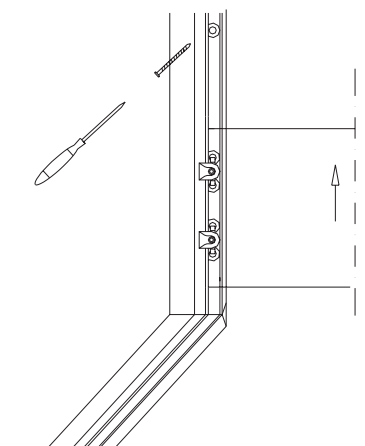

11. Colocación tapetas de marcos.

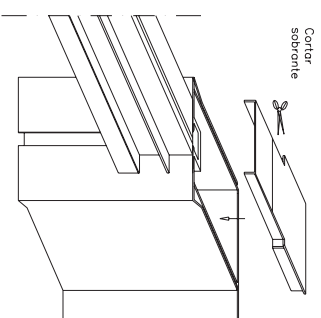

12. Colocación gomas cubrecañal

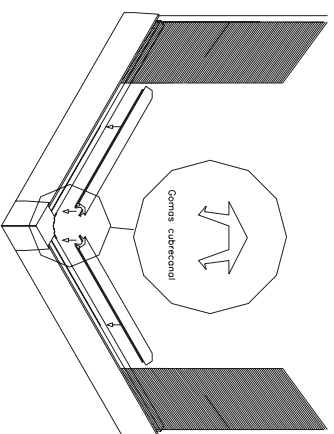

13. Siliconado de mampara.

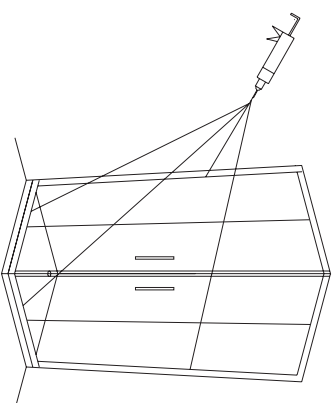

Consejos de mantenimiento:

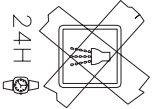

Limpiar con agua y jabón neutro.
Aclarar con agua clara.
Utilizar paños de algodón o esponjas suaves.
No utilizar productos agresivos como alcohol, lejía, disolventes, ni usar estropajos.

2. Introducir hojas correderas en guías.

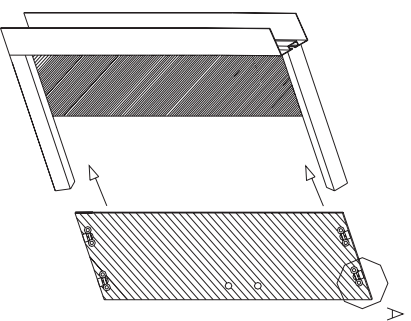

Detalle "A"
(Vista desde interior del plato)

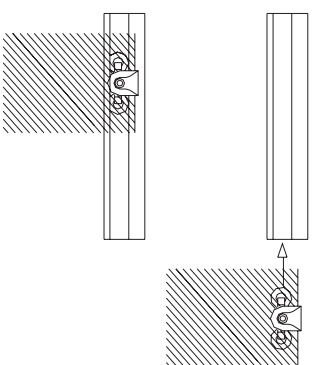

3. Trazado de perfiles expansores a pared.

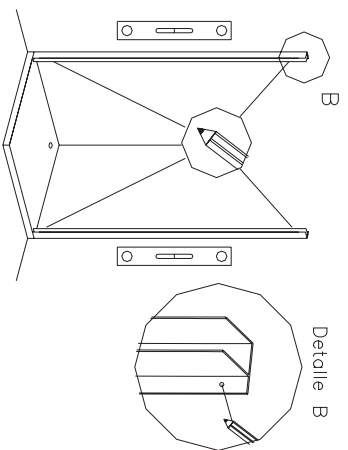

4. Fijación a pared de perfiles expansores.

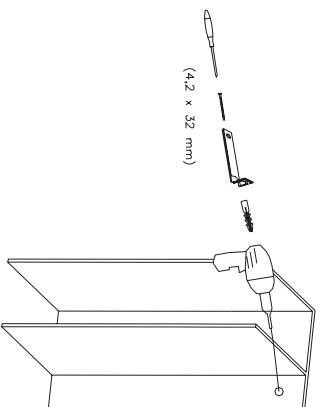

5. Insertar ambos costados en perfiles expansores.

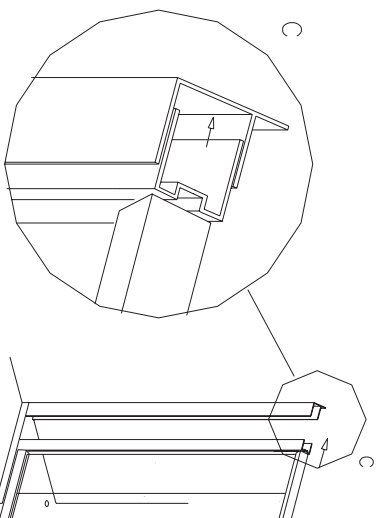

6. Colocación codos de guías.

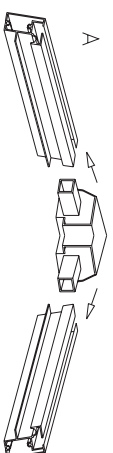

7. Fijación de mampara o perfiles expansores

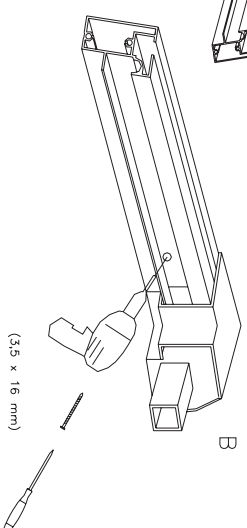

Parte superior.

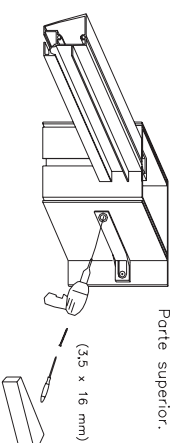

Parte inferior.

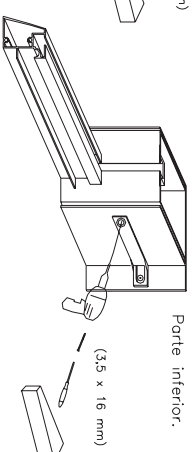

8. Colocación de imanes, juncquillos de estonqueidad de hojas y tiradores.

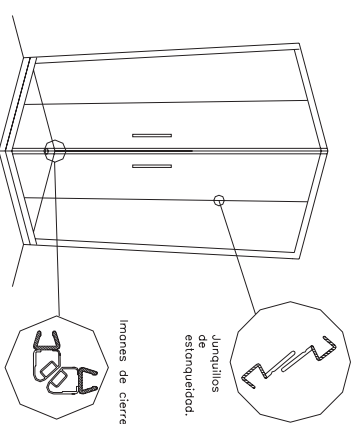

9. Regulación de hojas.

